

manual

de identidad

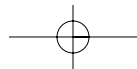
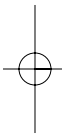
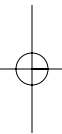
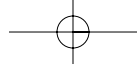

Introducción

4

La dignidad de la imagen del diseño del manual que he creado requiere una representación gráfica definida y una aplicación normalizada. Éste es el objetivo fundamental de este manual.

La prioridad de éste manual es respetar todas las aplicaciones, medidas, colores, etc que aparecen en el mismo. Para ello dentro del manual aparecen explicaciones de todo tipo para que sea comprendido y aplicado correctamente.

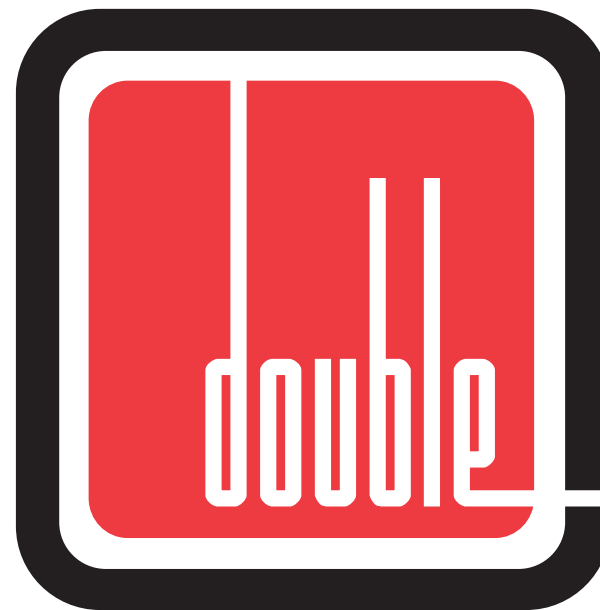

Logotipo

5

El logotipo es el elemento que va a representar en todo momento la creación de “Double”.

El fin de su creación es para diferenciarla del resto y así convertirse en una marca única.

La misma está registrada y protegida por el copy right, así en ningún caso podrá ser copiada ni falsificada. Los colores utilizados son:

- Blanco
- Negro 100%
- Pantone Coated 185 CVC
- RGB: rojo 204, verde 0, azul 0.
- CMYK: cyan 0, magenta 91, amarillo 76, negro 0.

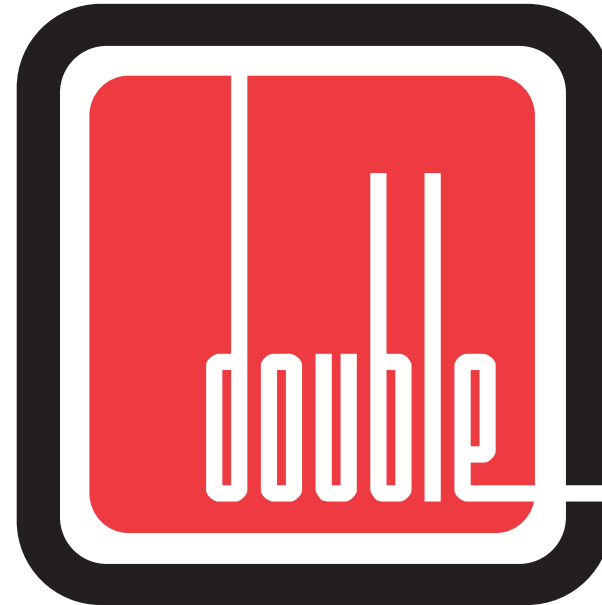

Logotipo b/n negativo

6

Cuando el fondo en el que se aplique el logotipo sea tan oscuro que impida que se lea correctamente el mismo en color negro, utilizaremos su versión en negativo.

La versión en negativo tiene como peculiaridad que el logotipo de color blanco pasa a ser negro.

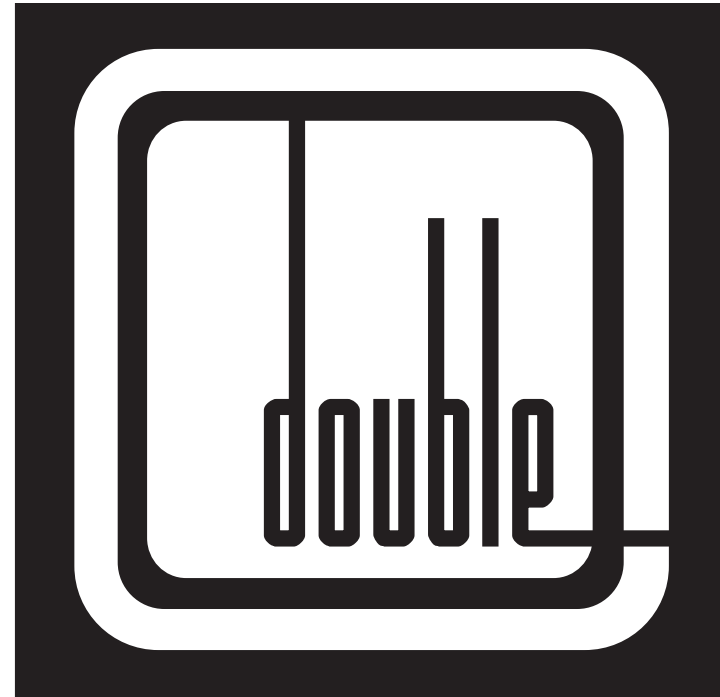

Logotipo color negativo

7

Al igual que la representación del logotipo en negativo, en el caso de que el fondo sea tan oscuro que impida que se lea correctamente el logotipo en color negro, usaremos dicha representación.

La versión de la marca CMYK negativo tiene como particularidad que la tipografía del logotipo de blanco pasa a ser negra y el fondo donde reside la misma sigue siendo rojo.

- Blanco
- Negro 100%
- CMYK: cyan 0, magenta 91, amarillo 76, negro 0.
- RGB: rojo 204, verde 0, azul 0.

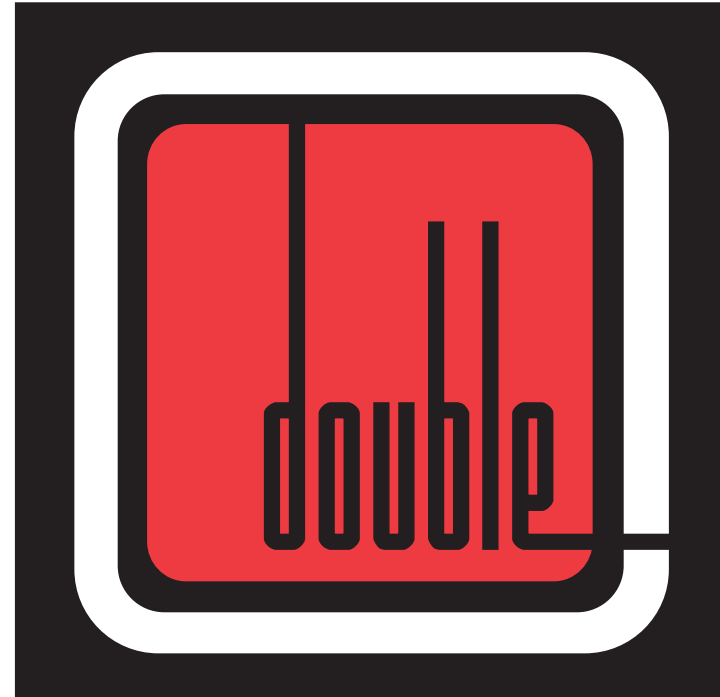

Retícula del logotipo

8

La retícula es esencial para las personas que se encargan de reproducir el logotipo sin haberlo usado nunca. Por eso con las retículas les dan unas pautas para que puedan crearlo sin ningún problema y todos cumplan las mismas leyes.

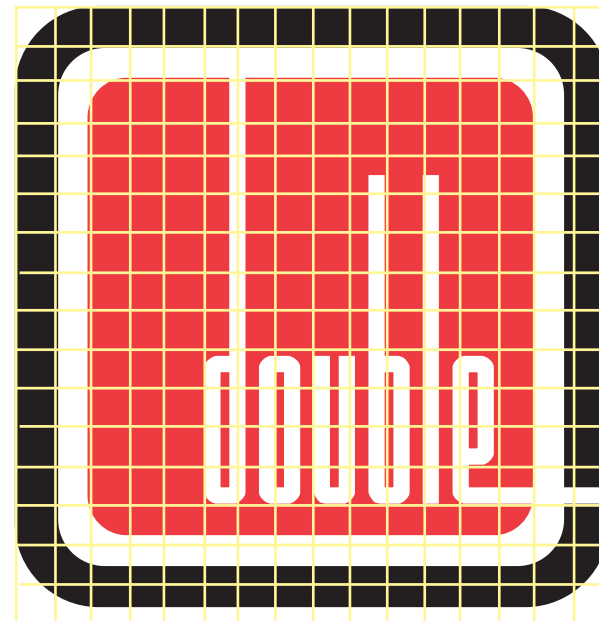

Tamaño mínimo del logotipo

9

La representación del tamaño mínimo de la marca es la reducción de la misma al modo más pequeño posible. Cumpliendo siempre el requisito de que se sea legible correctamente.

La anchura del logotipo representado no será menor de 25 mm.

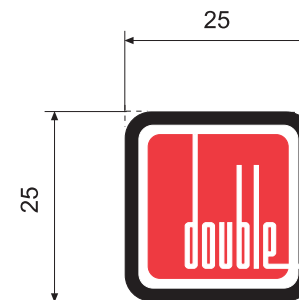

Tamaño mínimo del logotipo b/n negativo

10

Quando el fondo en el que se aplique el logotipo sea tan oscuro que impida que se lea correctamente el mismo en color negro, utilizaremos su versión en negativo.

La versión en negativo tiene como peculiaridad que el logotipo de color blanco pasa a ser negro.

En la representación del tamaño mínimo de la marca en negativo su anchura y altura serán un poco más grande que la del tamaño mínimo de la marca con leyenda puesto que en negativo el logotipo se muestra sobre un fondo negro.

la anchura y altura del logotipo no será menor de 30 mm.

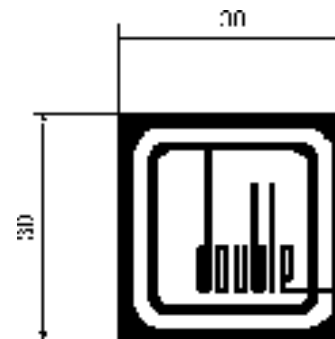

logotipo

con leyenda

Logotipo con leyenda

12

Además de la creación del logotipo, existe el logotipo con leyenda.

Consta del logotipo y una frase que es la leyenda. El logotipo puede estar representado con o sin leyenda.

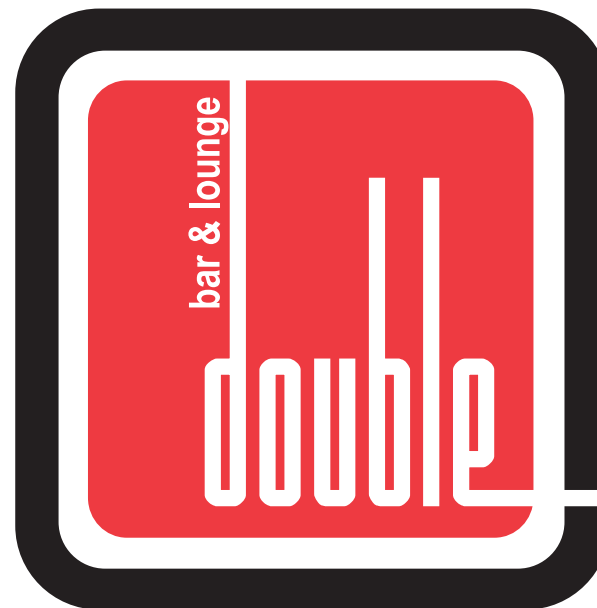

Construcción del logotipo con leyenda

13

El logotipo que representa el bar, es el identificador principal. En esta representación podemos ver las claves de su construcción.

La creación de tres cuadrados con las esquinas redondeadas superpuestos, el del fondo es negro, el del medio es blanco y el superior rojo determinan la base en la que se soporta el nombre "Double". La tipografía que corresponde al nombre del bar es sin serifa y caja baja. La tipografía está modificada pero corresponde a Fake Plastic. He alargado los palos de las tres consonantes, de los cuales dos son iguales para conseguir el equilibrio y en el otro se apolla la leyenda "bar & lounge" cuya tipografía es Arial Narrow .



Logotipo con leyenda b/n positivo

14

Otra de las muchas representaciones que podemos ofrecer es la del logotipo con leyenda a una tinta, se trata de la representación del logotipo empleando restricciones de tinta.

Es una forma de aplicar nuestra marca en diferentes soportes como son : puertas de los coches, furgonetas, espejos, vinilos, rótulos, serigrafías, etc.

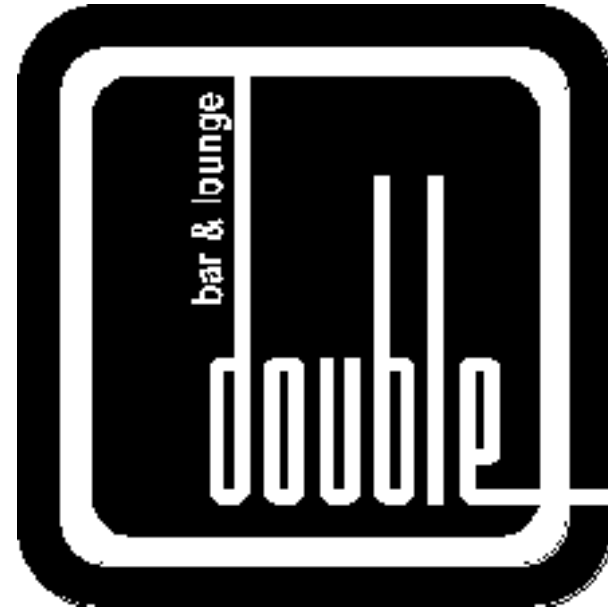

Logotipo con leyenda b/n negativo

15

Cuando el fondo en el que se aplique el logotipo sea tan oscuro que impida que se lea correctamente el mismo en color negro, utilizaremos su versión en negativo.

La versión en negativo tiene como peculiaridad que el logotipo de color blanco pasa a ser negro. Ésto incluye que cuando sea la representación del logotipo con leyenda, la misma también se modifica, es decir; la tipografía que antes era blanca pasa a ser negra.

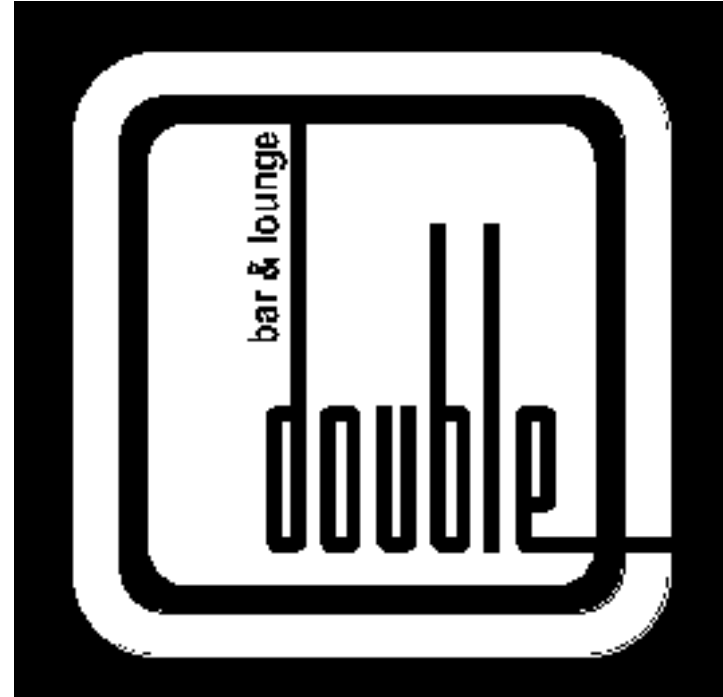

Retícula del logotipo con leyenda

16

Creamos una retícula para la representación del logotipo; es decir que coincidan todas las copias y sean iguales. Para ello gracias a la retícula podemos hacer que todos los logotipos sean creados del mismo modo. En este caso el logotipo es con leyenda la retícula nos ayuda a que coincida perfectamente igual en todas las representaciones y que las distancias se respeten.

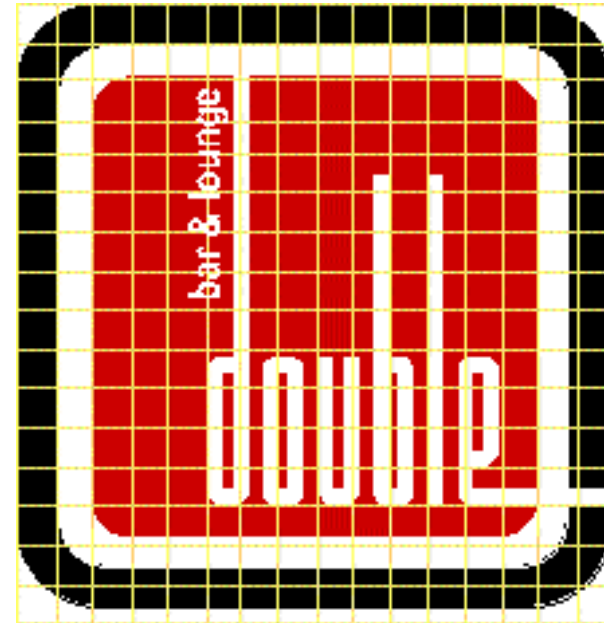

Área de respeto del logotipo con leyenda

17

El logotipo, igual que las palabras en la escritura, precisa de unos espacios en blanco, para manifestar su entidad. Por eso se establece un área de respeto, en la que los límites vienen determinados por unas líneas imaginarias tal y como están representadas en el dibujo, la única diferencia que existe entre este y la marca es que aquí se representa la leyenda. Pero el área de respeto es la misma 20 mm de ancho y 20 mm de alto.

La tipografía con la cual está representada la leyenda corresponde a Arial Narrow. (Reducción al 60 %).

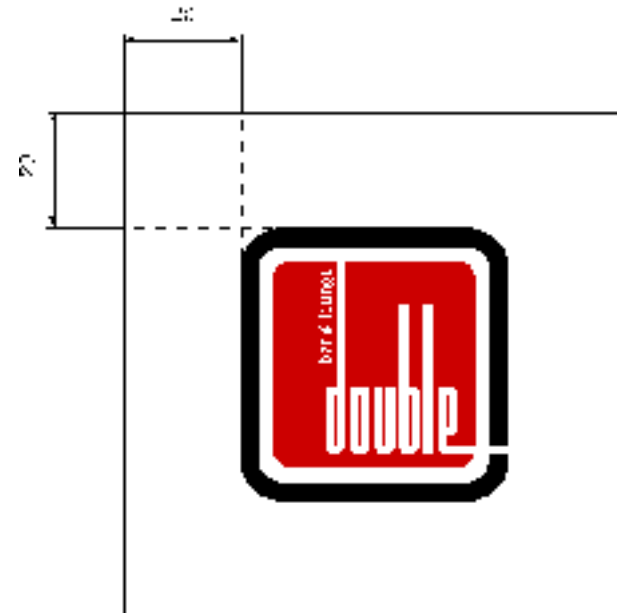

Tamaño mínimo del logotipo con leyenda

18

La representación del tamaño mínimo del logotipo con leyenda, se trata de reducir el logotipo al tamaño más pequeño posible.

De tal modo que sea legible tanto la tipografía que forma el logotipo como la leyenda.

Así el logotipo lo podemos representar en formatos diferentes, como son las tarjetas, sobres, tarjetones, posavasos, etc.

La anchura y altura del logotipo no será menor de 25 mm.

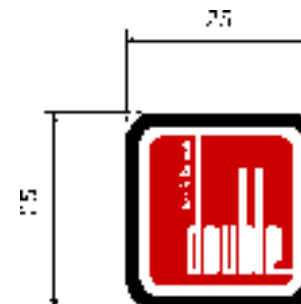

Tamaño mínimo del logotipo con leyenda negativo

19

Cuando el fondo en el que se aplique el logotipo sea tan oscuro que impida que se lea correctamente el mismo en color negro, utilizaremos su versión en negativo.

La versión en negativo tiene como peculiaridad que el logotipo de color blanco pasa a ser negro.

En la representación del tamaño mínimo de la marca con leyenda en negativo su anchura y altura serán un poco más grande que la del tamaño mínimo de la marca con leyenda puesto que en negativo el logotipo se muestra sobre un fondo negro.

la anchura y altura del logotipo no será menor de 30 mm.

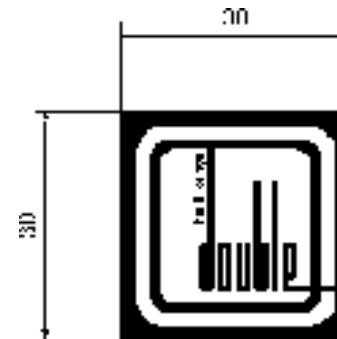

logotipo

tipográfico

Logotipo tipográfico (negro)

21

El logotipo también va a representarse como tipografía en solitario. Las dos aplicaciones son correctas tanto el logotipo con pictograma como la tipografía individual.

La aplicación de la misma será únicamente de los colores que componen el logotipo:

- Blanco
- Negro 100%
- Pantone Coated 185 CVC
- RGB: rojo 204, verde 0, azul 0.
- CMYK: cyan 0, magenta 91, amarillo 76,

negro 0.

Éste logotipo siempre va con leyenda cuya tipografía es Arial Narrow.

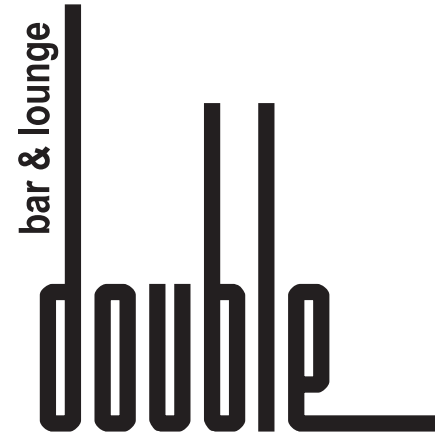

Logotipo tipográfico (rojo)

22

El logotipo también va a representarse como tipografía en solitario. Las dos aplicaciones son correctas tanto el logotipo con pictograma como la tipografía individual.

La aplicación de la misma será únicamente de los colores que componen el logotipo:

- Blanco
- Negro 100%
- Pantone Coated 185 CVC
- RGB: rojo 204, verde 0, azul 0.
- CMYK: cyan 0, magenta 91, amarillo 76,

negro 0.

Éste logotipo siempre va con leyenda cuya tipografía es Arial Narrow.



Logotipo tipográfico (blanco)

23

El logotipo también va a representarse como tipografía en solitario. Las dos aplicaciones son correctas tanto el logotipo con pictograma como la tipografía individual.

La aplicación de la misma será únicamente de los colores que componen el logotipo:

- Blanco
- Negro 100%
- Pantone Coated 185 CVC
- RGB: rojo 204, verde 0, azul 0.
- CMYK: cyan 0, magenta 91, amarillo 76,

negro 0.

Éste logotipo siempre va con leyenda cuya tipografía es Arial Narrow.



Tamaño mínimo del logotipo tipográfico

24

La representación del tamaño mínimo del logotipo tipográfico, se trata de reducir el logotipo al tamaño más pequeño posible.

De tal modo que sea legible tanto la tipografía que forma el logotipo como la leyenda.

Así el logotipo lo podemos representar en formatos diferentes, como son las tarjetas, sobres, tarjetones, posavasos, etc.

La anchura y altura del logotipo no será menor de 25 mm.

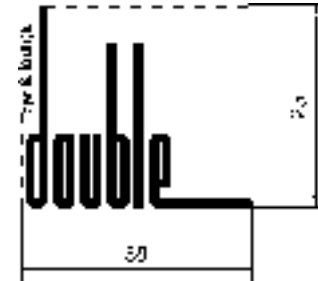

Área de respeto del logotipo tipográfico

25

El logotipo, igual que las palabras en la escritura, precisa de unos espacios en blanco, para manifestar su entidad. Por eso se establece un área de respeto, en la que los límites vienen determinados por unas líneas imaginarias tal y como están representadas en el dibujo, la única diferencia que existe entre este y la marca es que aquí se representa la leyenda. Pero el área de respeto es la misma 20 mm de ancho y 20 mm de alto.

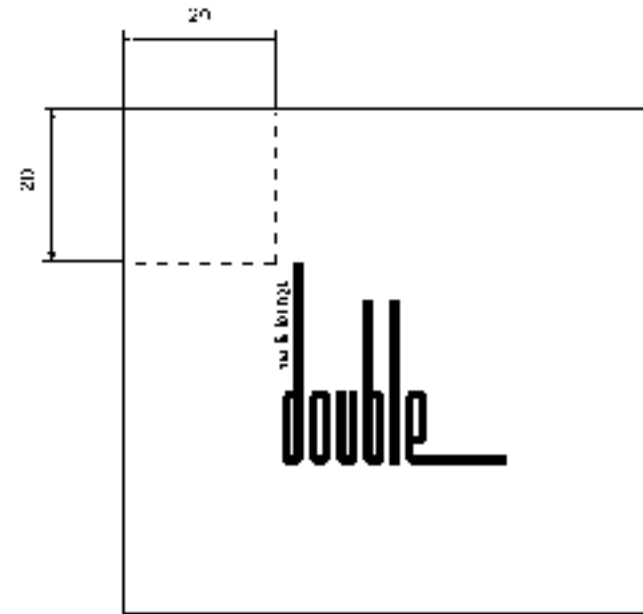

Tipografía corporativa

26

Los caracteres tipográficos con los que se compone logotipo, pertenecen a la familia Fake Plastic modificada.

Es decir: Se trata de una tipografía sin serifa de caja baja, la cual obtubo una transformación por mi parte. Las consonantes *d*, *b* y *l* fueron prolongados sus ascendentes. La *d* hasta el primer cuadrado y la *b* y *l* hasta una altura media por debajo de la altura de la letra *d*, para crear un equilibrio. Mientras que la letra *e*, corta loss tres cuadrados. Y la letra *e* he modificado su asta.

Fake Plastic

A B C D E F G H I J K L M N O P Q R S T U V W X Y Z

a b c d e f g h i j k l m n o p q r s t u v w x y z

Tipografías asociadas

27

Tipografías asociadas son las que conviven con la corporativa en muy estrecha relación y de forma sistemática.

Por ejemplo la que se precisa para componer la dirección en la papelería o en señalización.

En este caso las tipografías asociadas son: Arial, Arial Black y Arial Narrow.

Arial

ABCDEFGHIJKLMNOPQRSTUVWXYZ

abcdefghijklmnopqrstuvwxyz

0123456789

Arial Black

ABCDEFGHIJKLMNOPQRSTUVWXYZ

abcdefghijklmnopqrstuvwxyz

0123456789

Arial Narrow

ABCDEFGHIJKLMNOPQRSTUVWXYZ

abcdefghijklmnopqrstuvwxyz

0123456789

Colores corporativos

28

Ya que el logotipo no va acompañado de ningún símbolo, éste se representará blanco, negro y rojo en positivo y en negativo los mismos colores invertidos, excepto el rojo que se puede quedar naranja o cambiar a blanco.

Los colores que corresponden al logotipo y aplicaciones son los siguientes:

- Blanco
- Negro
- Pantone Coated 185 CVC
- RGB: rojo 204, verde 0, azul 0.
- CMYK: cyan 0, magenta 91, amarillo 76, negro 0.

Positivo

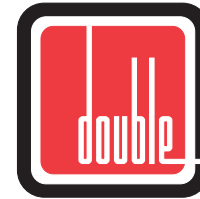

Negativo

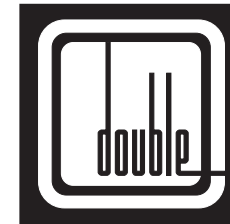

Negativo color CMYK

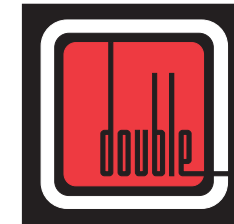

Matices de los colores corporativos

29

La representación de los colores corporativos rojo y negro serán utilizados preferentemente para las versiones a doble tinta y en el caso de una tinta utilizaremos el negro.

El color polivalente que saturado (100%) o en cualquier porcentaje, puede aplicarse en cualquier tipo de comunicación, arquitectura exterior e interior, señalética, vehículos, etc. Aquí mostramos los porcentajes de cada uno de los colores corporativos del logotipo:

- Negro.
- Pantone Coated 185 CVC.
- RGB: rojo 204, verde 0, azul 0.
- CMYK: cyan 0, magenta 91, amarillo 76, negro 0.

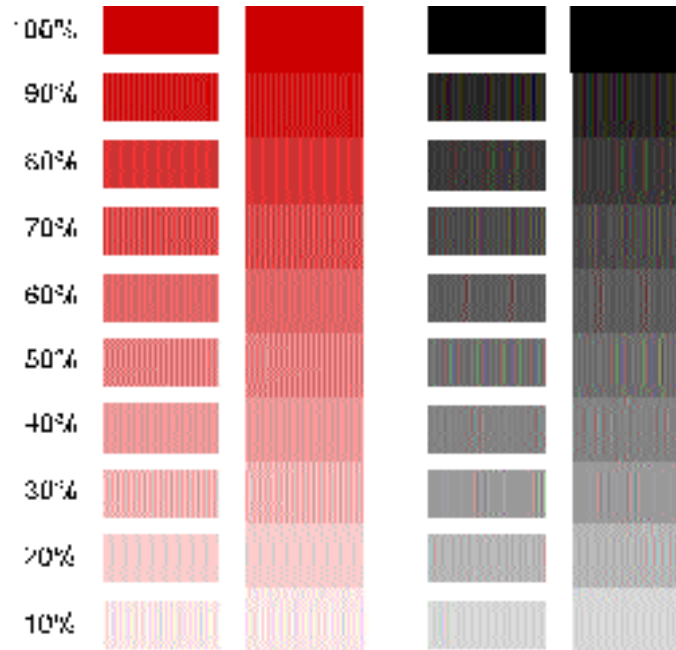

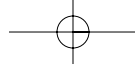

Colores y matices asociados

Los colores y matices asociados son dos colores: Pantone 100 U y Pantone Blue 072 U.

Ambos colores los utilizaremos únicamente para la papelería y alguna aplicación directa para el bar, (tapizado sofás,etc.)



PANTONE 100 U. RGB: rojo 226, verde 229, azul 131



PANTONE Blue 072 U. RGB: rojo 129, verde 129, azul 179

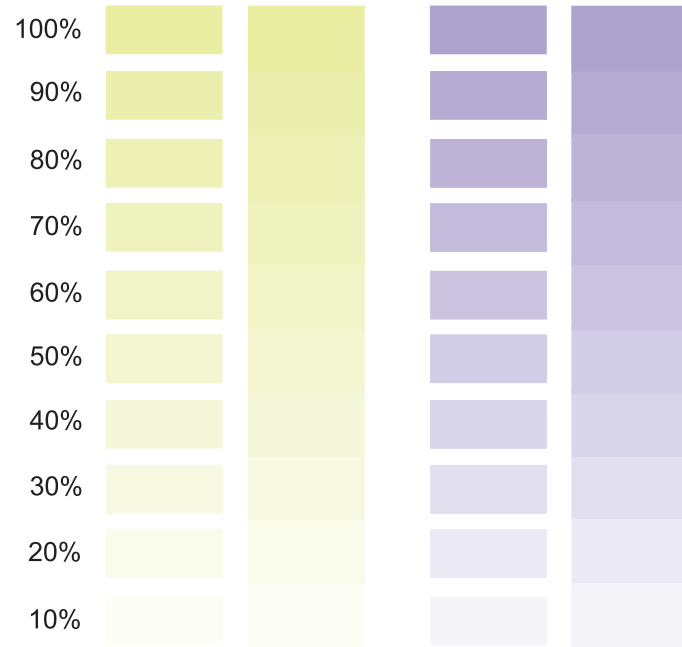

Imágenes asociadas

31

Las imágenes asociadas las utilizaremos con el fin de crear algo innovador pero a la vez que tenga relación con el logotipo.

Un ejemplo es su uso para la tapicería de un sofá del bar, también crear un vinilo de gran tamaño como si fuese un cuadro, decoración para la pared, etc.

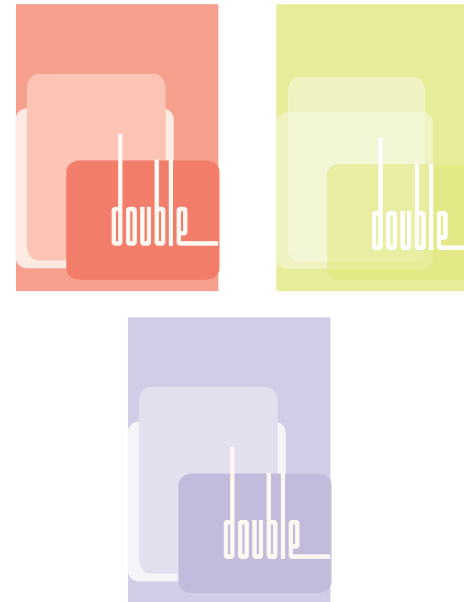

Tipos de papel

Papel normalizado

33

Sobre un cuadrado perfecto, todos sus lados son iguales, cambiamos las dimensiones de dos de sus lados paralelos por las correspondientes a la diagonal del cuadrado así obtenemos la proporción que sirve de base a los formatos DIN.

Considerando el lado del cuadrado igual a uno:

$1 + 1 = 2$; $2 = 1,414$; $a \times 1,414 a = 1m$.

En los gráficos podemos ver el esquema constructivo del sistema y un ejemplo de las divisiones.

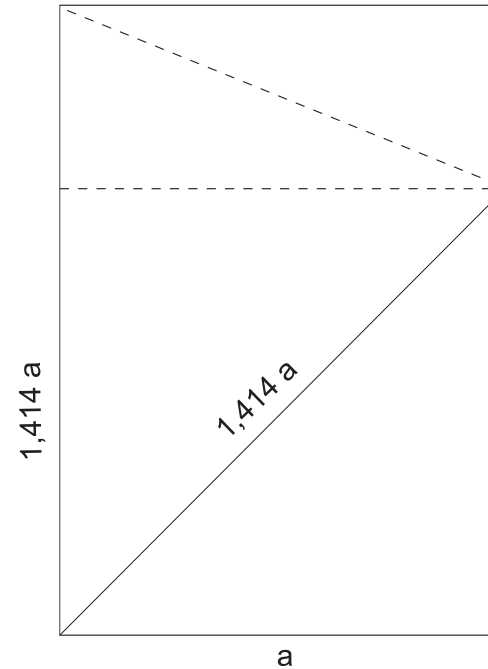

Formato del papel

34

Se aconseja usar formatos normalizados UNE (DIN) que comprenden tres series. A: Para los productos acabados: cartas, carteles, etc. B y C: Para contener los formatos de serie A.

Serie A		Serie B		Serie C	
Formato	Dimensiones	Formato	Dimensiones	Formato	Dimensiones
A0	841 x 1.189	B0	1.000 x 1.414	C0	917 x 1.297
A1	594 x 841	B1	767 x 1.000	C1	648 x 917
A2	420 x 594	B2	500 x 707	C2	458 x 648
A3	297 x 420	B3	353 x 500	C3	324 x 458
A4	210 x 297	B4	250 x 353	C4	229 x 324
A5	148 x 210	B5	176 x 250	C5	162 x 229
A6	105 x 148	B6	125 x 176	C6	114 x 162
A7	74 x 105	B7	88 x 125	C7	81 x 114
A8	52 x 74	B8	62 x 88	C8	57 x 81
A9	37 x 52	B9	44 x 62		
A10	26 x 37	B10	31 x 44		

Tabla de peso del papel

35

Los diferentes materiales con los que está fabricado el papel determinan su peso. Los papeles tienen diferente gramaje. Se refiere al peso de una hoja de un metro cuadrado. Para calcular el peso de una hoja de un formato determinado para conocer sus gastos de envío postal tendremos que hacer la siguiente operación: caso de un DIN-A4 de 90gr/metro cuadrado:

$$\frac{210 \times 297 \times 90}{1.000.000} = \frac{5.613.300}{1.000.000} = 5,6 \text{ gr}$$

Peso de una hoja de papel según formato y gramaje:

Formato	Gramaje				
	80 g/m ²	90 g/m ²	100 g/m ²	120 g/m ²	150g/m ²
148 x 210 mm	2,5 g	2,8 g	3,1 g	3,7 g	4,7 g
210 x 297 mm	5 g	5,6 g	6,2 g	7,5 g	9,4 g
297 x 420 mm	10 g	11,2 g	2,5 g	15 g	18,7 g
500 x 700 mm	28 g	31,5 g	35 g	42 g	52,5 g
700 x 1.000 mm	56 g	63 g	70 g	84 g	105 g

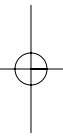
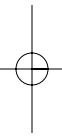
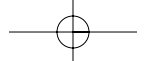

papeleería

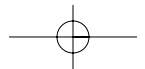

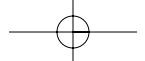

Primera carta de presentación, logotipo tipográfico

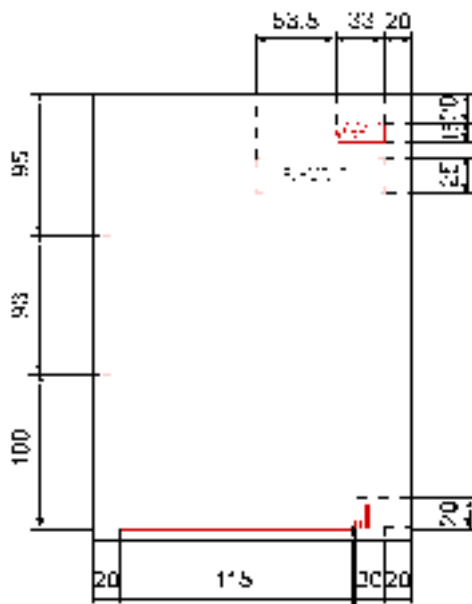

Reducción al 20 %

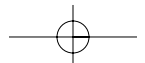
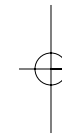
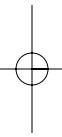

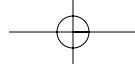

Segunda carta de presentación, logotipo tipográfico

38

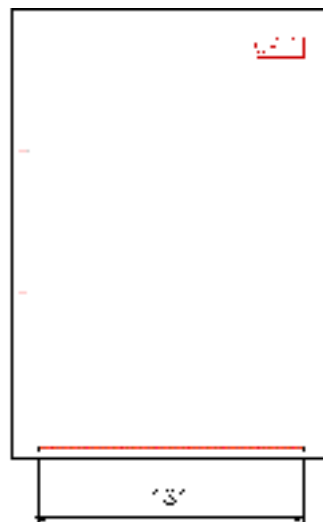

Reducción al 20 %

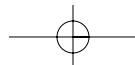
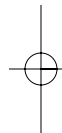
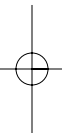

Primera carta de presentación, logotipo con pictograma

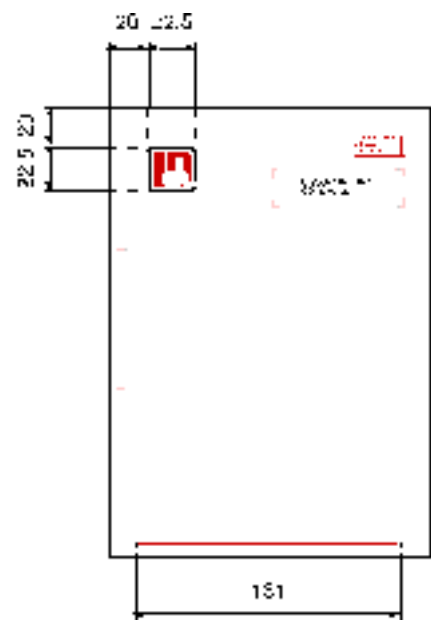

Reducción al 20 %

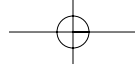

Segunda carta de presentación, logotipo con pictograma

40

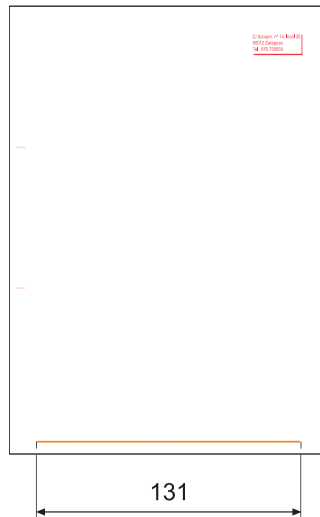

Reducción al 20 %

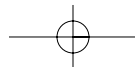
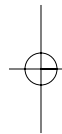
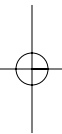

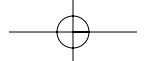

Sobre americano, logotipo tipográfico parte delantera

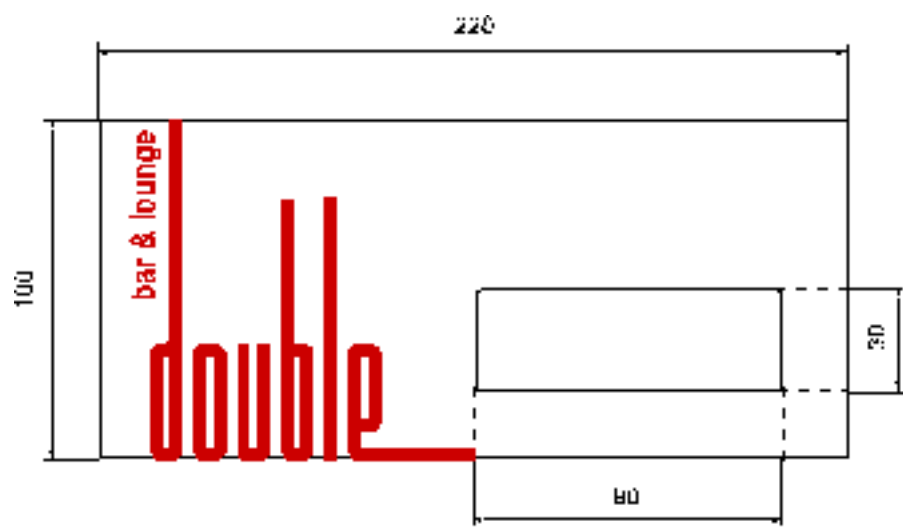

Reducción al 60 %

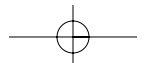
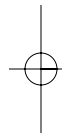
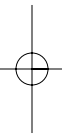

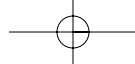

Sobre americano, logotipo tipográfico parte trasera

42



Reducción al 60 %

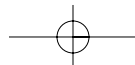
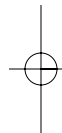
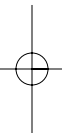

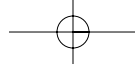

Sobre americano, logotipo con pictograma parte delantera

43

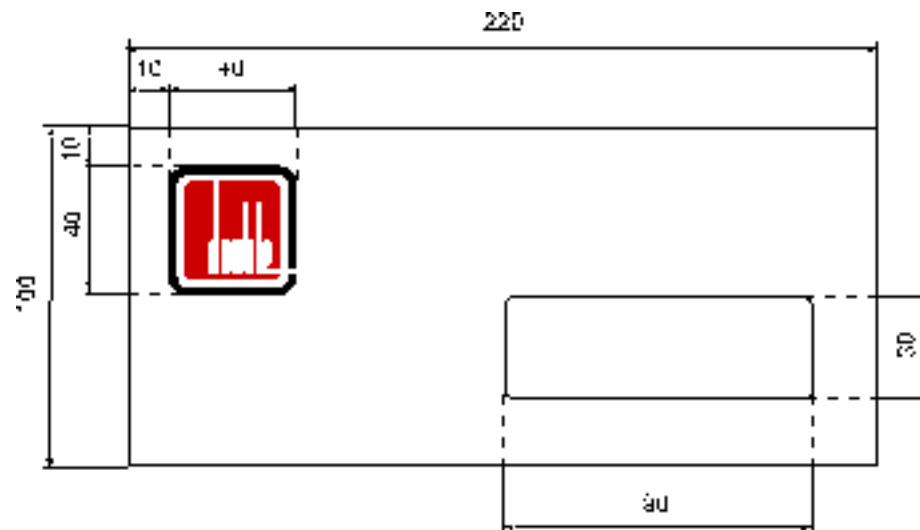

Reducción al 60 %

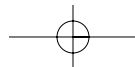
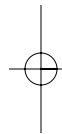
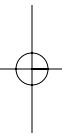

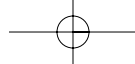

Sobre americano, logotipo con pictograma parte trasera

44



Reducción al 60 %

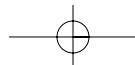
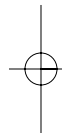
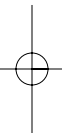

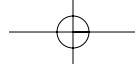

Tarjeta, logotipo tipográfico parte delantera

45

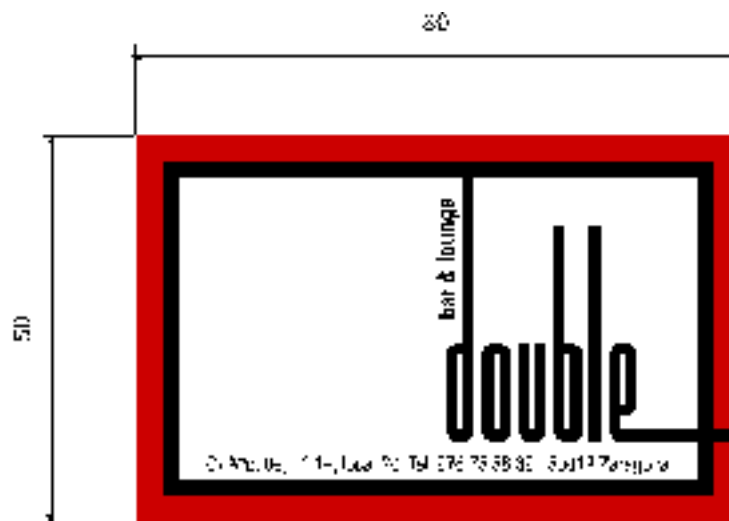

Tamaño real

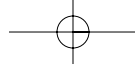

Tarjeta, logotipo tipográfico parte trasera

46



Tamaño real

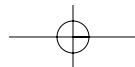
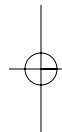
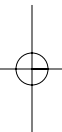

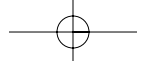

Tarjeta, logotipo con pictograma parte delantera

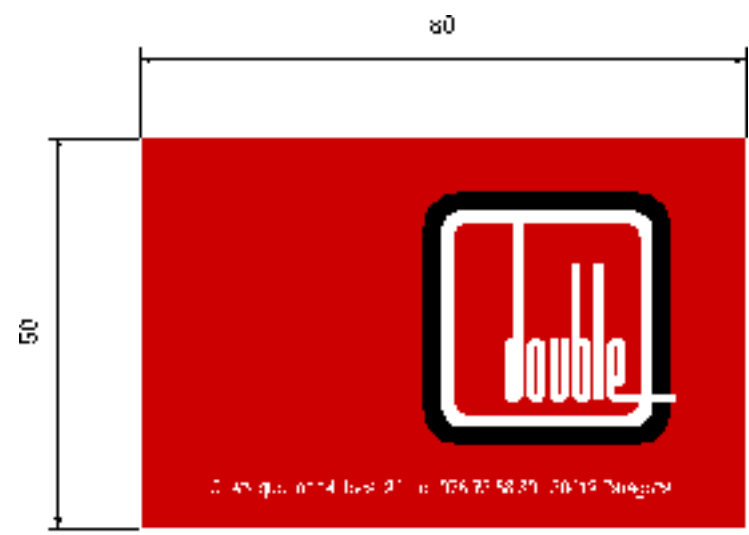

Tamaño real

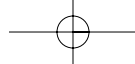

Tarjeta, logotipo con pictograma parte trasera

48



Tamaño real

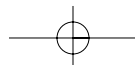
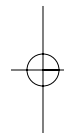
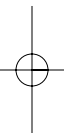

Tarjetón, logotipo tipográfico parte delantera

49

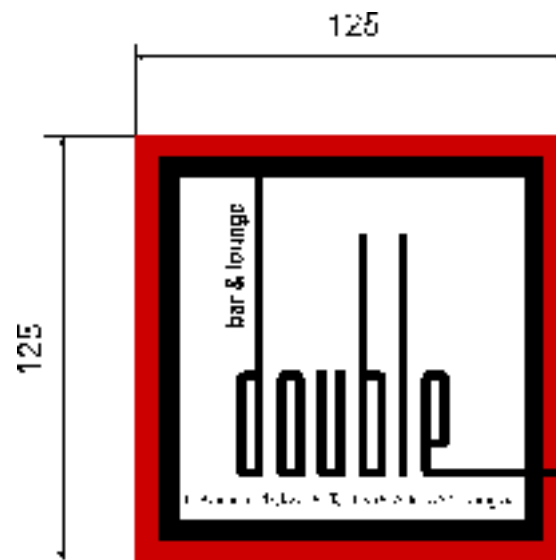

Reducción al 40 %

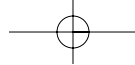

Tarjetón, logotipo tipográfico parte trasera

50

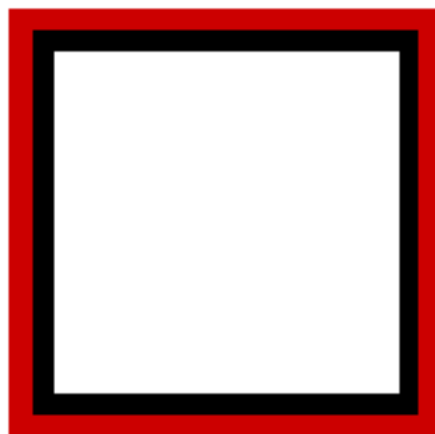

Reducción al 40 %

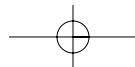
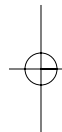
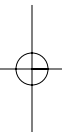

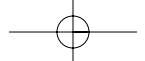

Tarjetón, logotipo con pictograma parte delantera

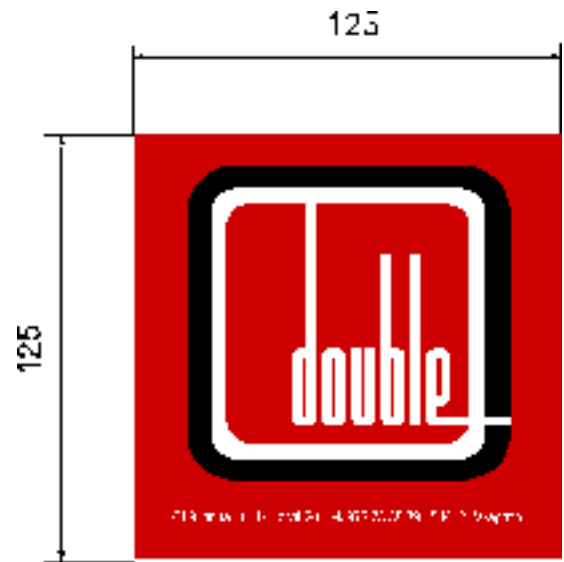

Reducción al 40 %

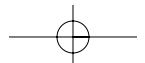
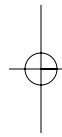
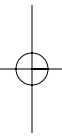

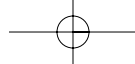

Tarjetón, logotipo con pictograma parte trasera

52



Reducción al 40 %

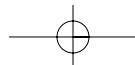
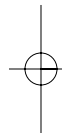
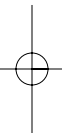



Promocionales

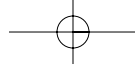

Posavasos

54

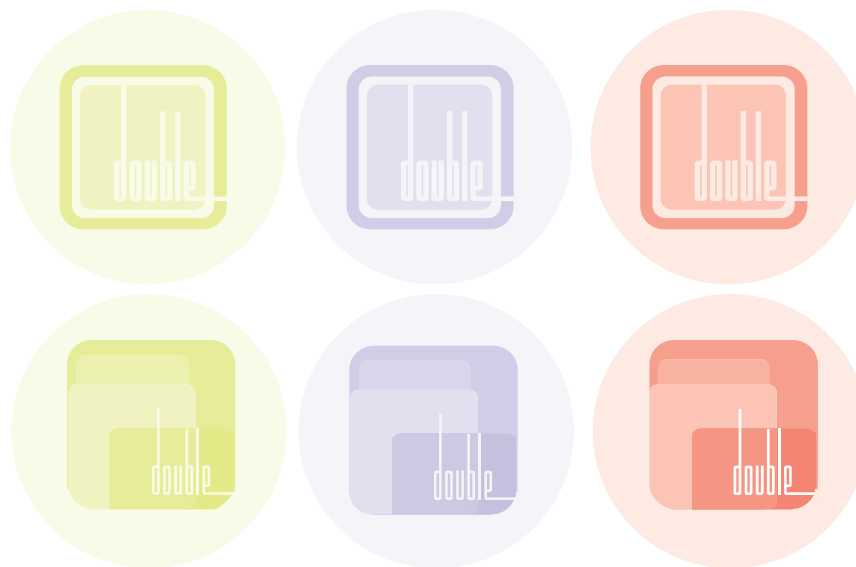

Reducción al 40 %

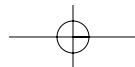
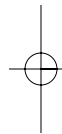
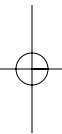

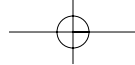

Boligrafos

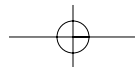
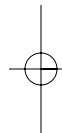
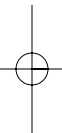
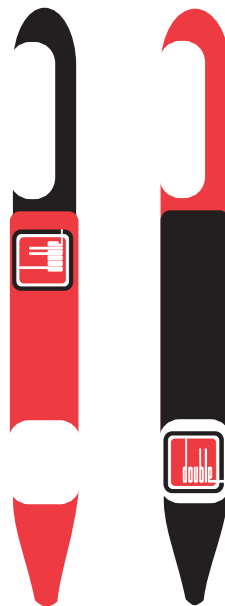

Mochila

56



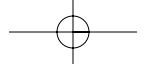

Reloj de pared

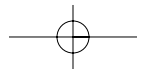
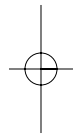
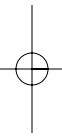

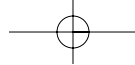

Camisetas chica, manga corta

58

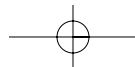
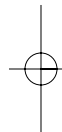
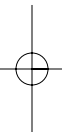
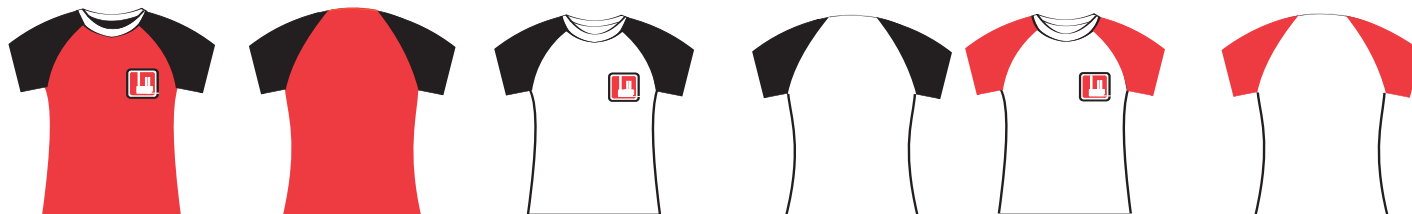

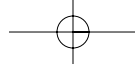

Camisetas chico, manga corta

59

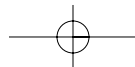
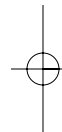
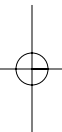
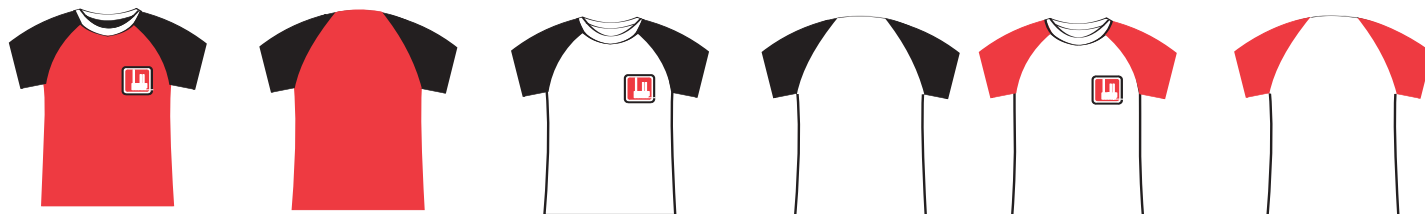

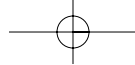

Camisetas chico, manga larga

60

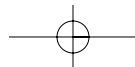
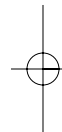
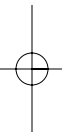
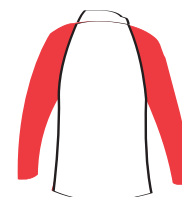

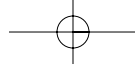

Camisetas chica, tirantes

61

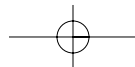
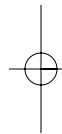
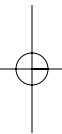
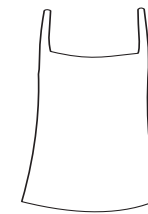
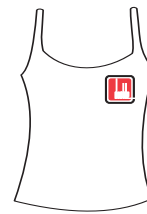
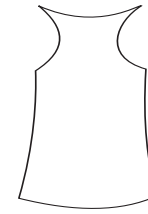
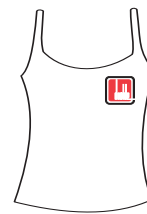

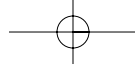

Mini pin

62

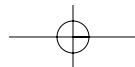
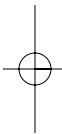
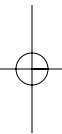

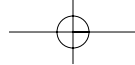

Pase Vip

63

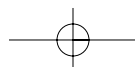
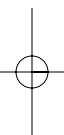
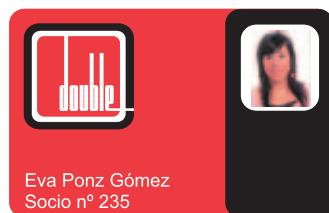

Pegatinas

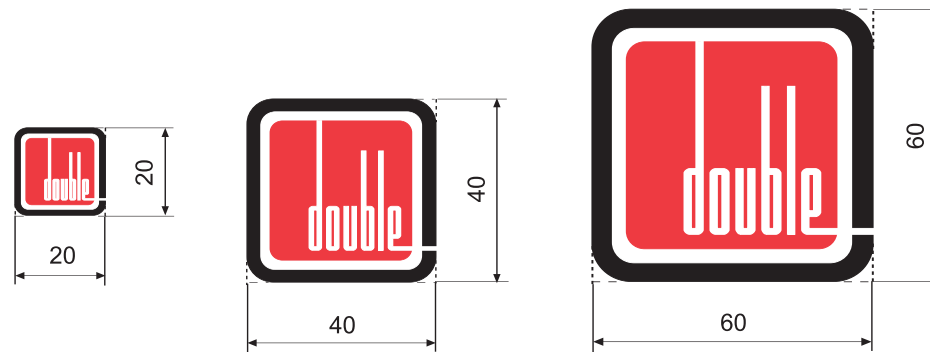

Reducción al 60 %

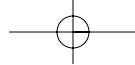

Furgonetas con vinilo

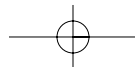
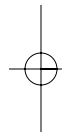
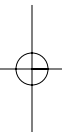
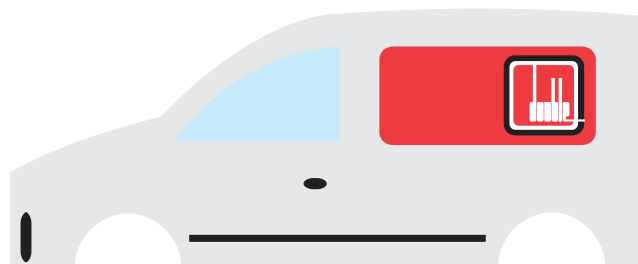

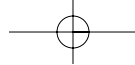

Autobús con vinilo

66

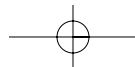
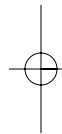
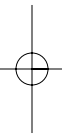
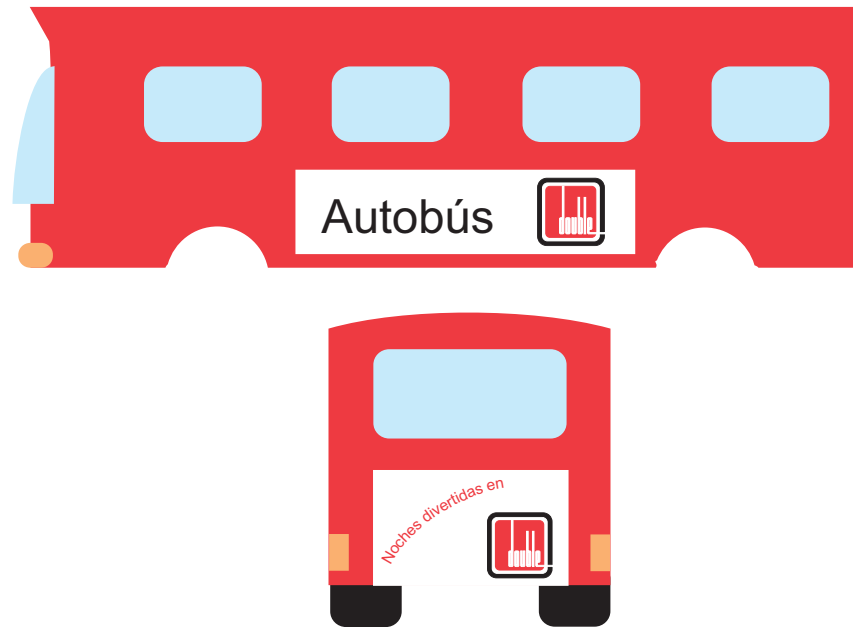

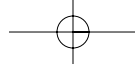

Llavero

67

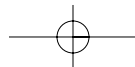
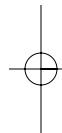
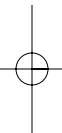
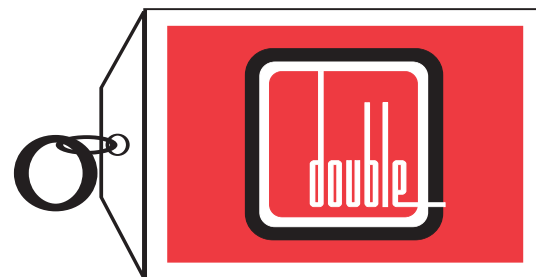

Calendario de cartera

68

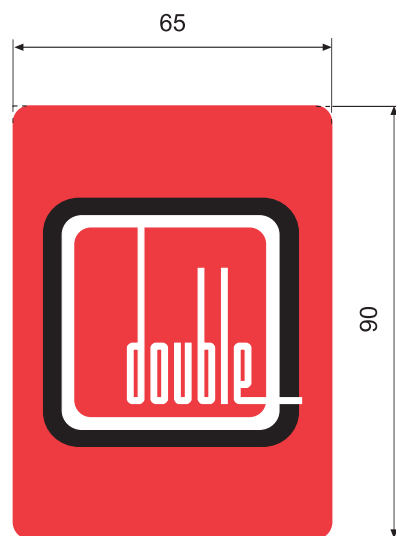

Reducción al 60 %

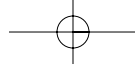

Platillo volador

69

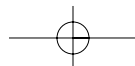
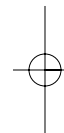
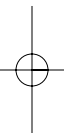
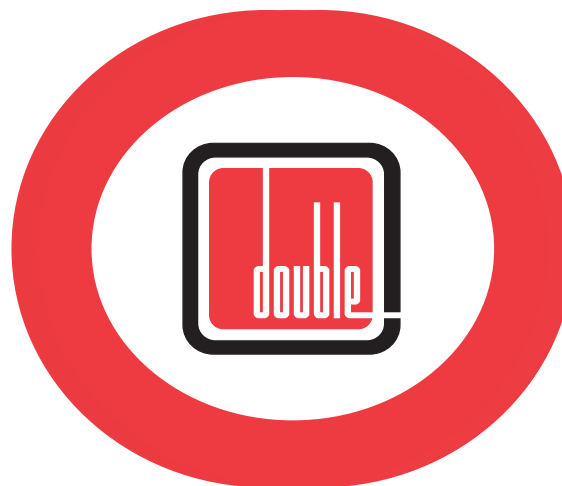

Identificación Staff

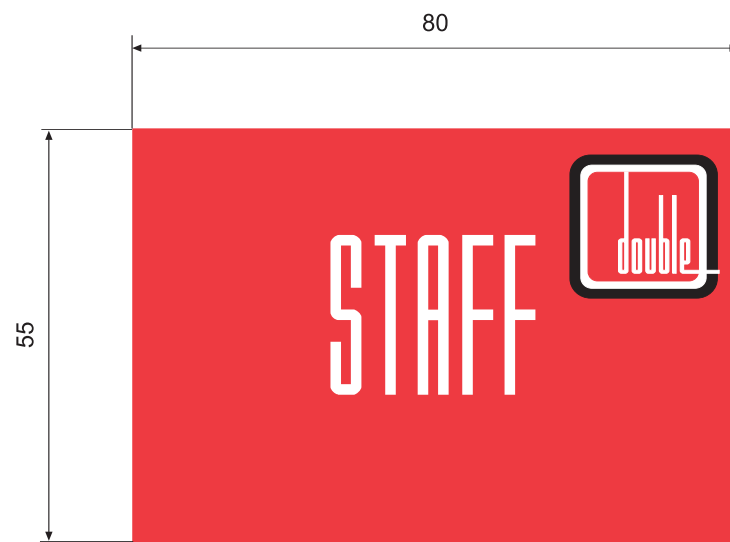

Tamaño real

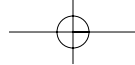

Gorras

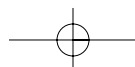
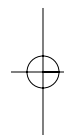
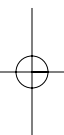

Azucarillos parte delantera

72

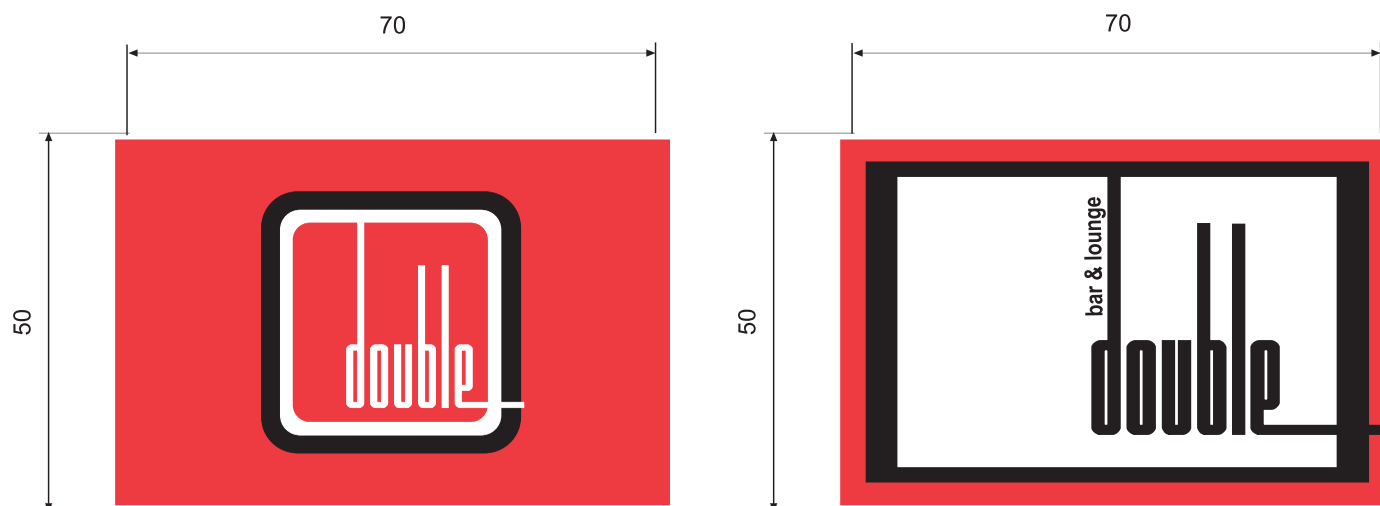

Tamaño real

Azucarillos parte trasera

73

Caffé
Mocay

El café es originario de Etiopía donde
se empezó a consumir hace 1000 años

Caffé
Mocay

El café es originario de Etiopía donde
se empezó a consumir hace 1000 años

Carátula CD delantera

74

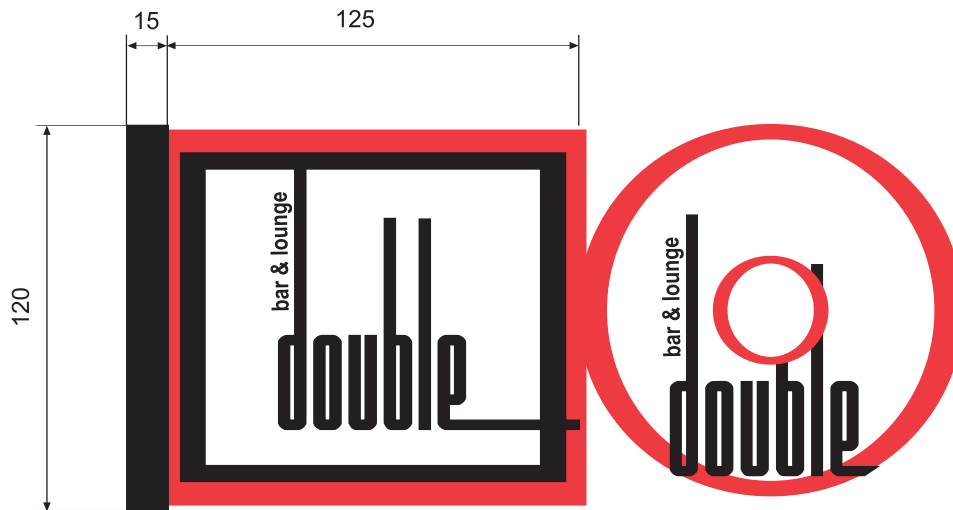

Reducción al 40 %

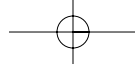

Carátula CD trasera

75



Reducción al 40 %

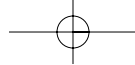

Juego de tazas y platos

76

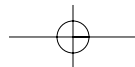
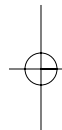
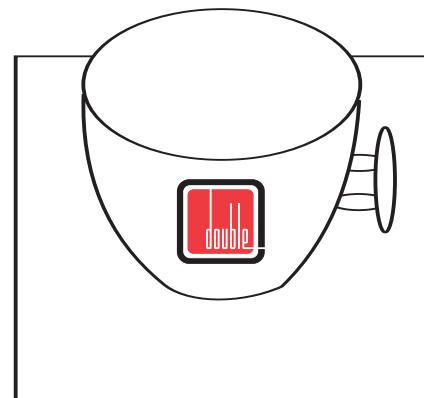
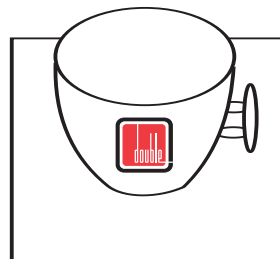

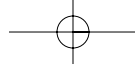

Platos para café con leche, cortado y bollos

77

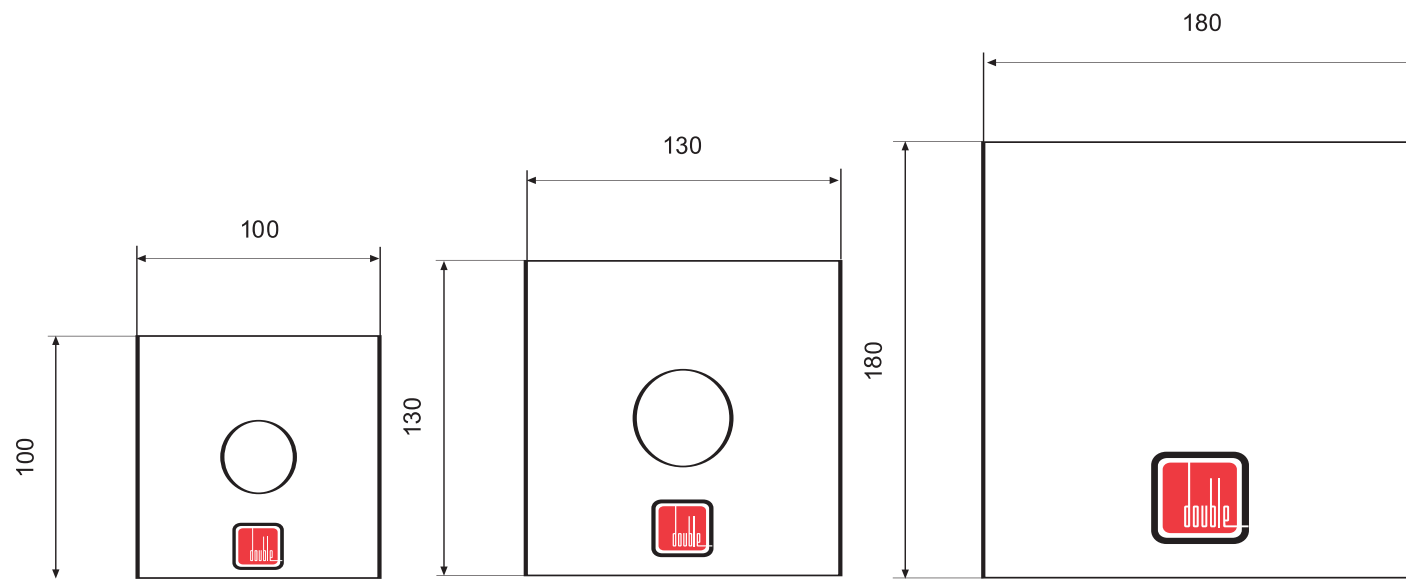

Reducción al 30 %

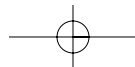
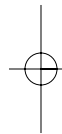
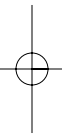

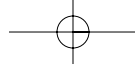

Vasos térmicos para llevar

78

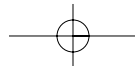
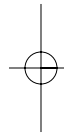
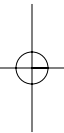
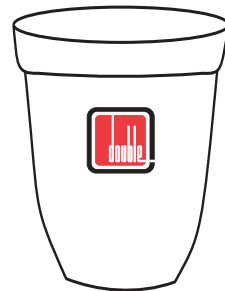

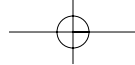

Vasos de plástico

79

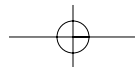
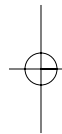
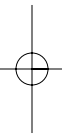
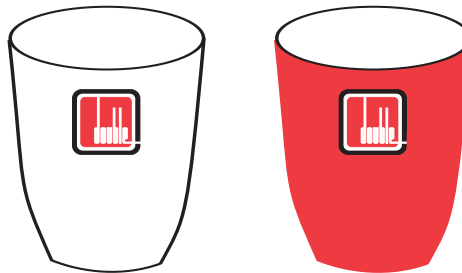

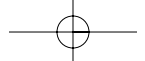

Servilleta

80

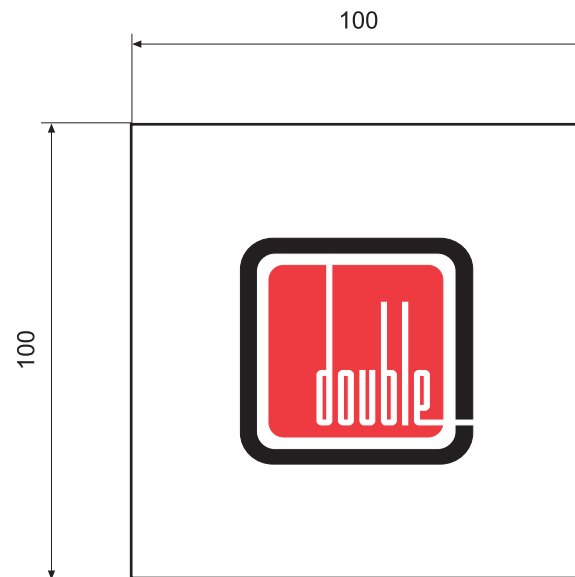

Reducción al 60 %

